

## Sensor de movimiento cableado

### Sensores Z-Wave

Detecta si ha habido movimiento, cambio de temperatura o presencia y lo comunica a la App.



SKU: ALFSM02



### Especificaciones Técnicas

Descripción	Detector de mov. cableado
Protocolos	Z-Wave
Fuente de alimentación	Convertidor DC5V a DC3V
Corriente de espera	30uA
Corriente Operativa	33mA
Voltaje Operativo	3.0V
Temperatura de funcionamiento	0°C - 40°C
Humedad	85% RH
Rango de detección	8m, 4m 360°
Distancia de transmisión	30m interior / 50m exterior
Rango de frecuencia	868.40MHz, 869.85MHz

### Dimensiones

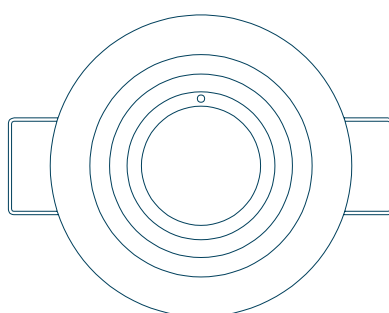
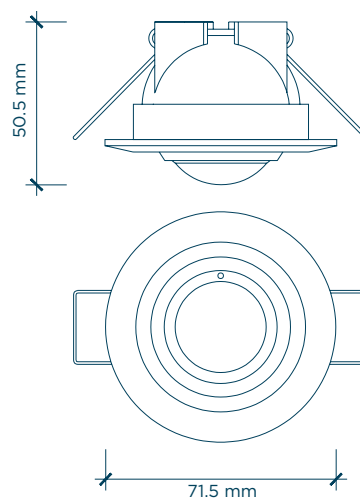

### Diagramas de conexión

#### REQUISITOS MÍNIMOS:

- Para su correcto funcionamiento es imprescindible tener correctamente instalado y programado algún Alfred Smart Gateway.